



BATIDORA BE-10 230/50-60/1

Modelo de sobremesa. Caldero de 10 litros.



1500210



INCLUIDO

- ✓ Caldero de acero inoxidable.
- ✓ Gancho amasador: En forma de espiral, para masas de pastelería.
- ✓ Paleta mezcladora: Para mezclas como genovesas, cremas, etc.
- ✓ Batidor de varillas: Para levantar claras de huevo, merengues, mayonesas, cremas blandas, etc.

ACCESORIOS

- Cortadora-ralladora CR-143
- Prensa-purés P-132
- Picadora de carne HM-71
- Calderos para batidoras

DESCRIPCIÓN COMERCIAL

Modelo C, con toma de accesorios.

Batidora-mezcladora profesional para la preparación de masas de harina (pan, bizcocho, etc.), claras (souffle, merengue, etc.), salsas (mayonesa, etc.) y mezclas (carne, etc.).

- ✓ Robusto motor trifásico alimentado por variador electrónico de gran fiabilidad. Gracias a ello la batidora se conecta a la red mediante toma monofásica.
- ✓ Temporizador electrónico 0-30 min. y posibilidad de funcionamiento en continuo.
- ✓ Aviso acústico al final del ciclo.
- ✓ Variación electrónica de velocidad.
- ✓ Provisto de protector de seguridad.
- ✓ Subida-bajada del caldero mediante palanca.
- ✓ Doble microrruptor de seguridad, para la posición del caldero y del protector.
- ✓ Indicación de protecciones no activadas.
- ✓ Protección reforzada contra el agua.
- ✓ Pies en acero inoxidable.
- ✓ Caldero de acero inoxidable, robusto y resistente.
- ✓ Mantenimiento y reparación sencillos.
- ✓ Cumplimiento con la norma UNE-EN 454/2015.



www.sammic.es
 Fabricante de Equipos para Hostelería
 Basarte, 1
 20720 Azkoitia, Spain
ventas@sammic.com
 Tel.: +34 943 15 70 95



Proyecto	Fecha
Ref.	Uds.
Aprobado	

PREPARACIÓN DINÁMICA
BATIDORAS PLANETARIAS

ficha de producto
actualizado 18/06/2021



BATIDORA BE-10 230/50-60/1

Modelo de sobremesa. Caldero de 10 litros.



1500210

ESPECIFICACIONES

Capacidad del caldero: 10 l
Dimensiones del caldero: 279 mm x 236 mm
Capacidad en harina (60% agua): 3 Kg
Temporizador (min-max): 0' - 30'
Potencia total: 550 W
Toma de accesorios: No
Alimentación eléctrica: 230 V / 50-60 Hz / 1 ~ (4.5 A)
Enchufe : --

Dimensiones exteriores

- ✓ Ancho: 410 mm
- ✓ Fondo: 523 mm
- ✓ Alto: 688 mm

Peso neto: 44 Kg

Dimensiones del embalaje

480 x 560 x 810 mm
Peso bruto: 49 Kg.

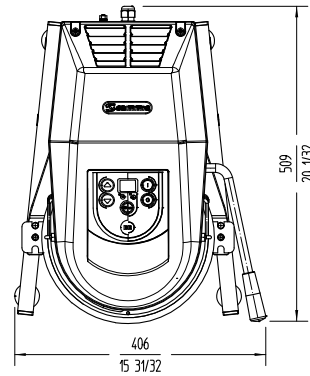
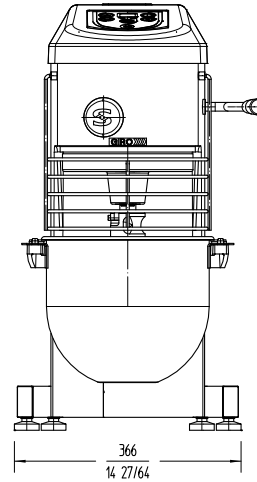
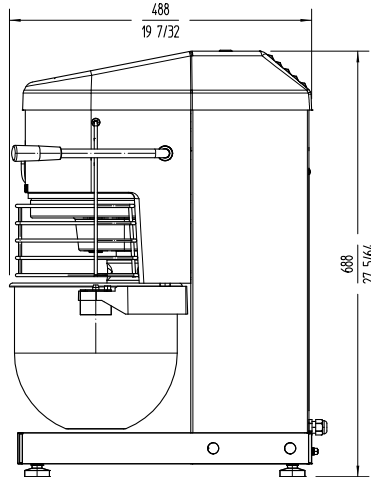

PREPARACIÓN DINÁMICA
BATIDORAS PLANETARIAS



www.sammic.es

Fabricante de Equipos para Hostelería
Basarte, 1
20720 Azkoitia, Spain
ventas@sammic.com
Tel.: +34 943 15 70 95



Proyecto

Fecha

Ref.

Uds.

Aprobado

ficha de producto
actualizado 18/06/2021